

## Steckerbelegung CAN-BUS Encoder (CAN-OPEN)

Verdrahtungsvarianten siehe Rückseite

**Printklemmen:** 2-polig, Rastermaß 5,08 mm, Nennquerschnitt 0,14-1,5 mm<sup>2</sup> (starr oder flexibel), Nennspannung 250 V, Nennstrom 16 A, AWG 26-16

### X1 - Schraubklemme 2-polig

Pin 1 CAN\_US  
Pin 2 CAN\_GND

### X2 - Schraubklemme 2-polig

Pin 1 CAN\_H  
Pin 2 CAN\_L

### X3 - Schraubklemme 2-polig

Pin 1 Schirmung  
Pin 2 Schirmung

### X4 - Schraubklemme 2-polig

Pin 1 CAN\_L  
Pin 2 CAN\_H

### X5 - Schraubklemme 2-polig

Pin 1 CAN\_GND  
Pin 2 CAN\_US

### X6 - Schraubklemme 2-polig

Pin 1 US, Geräteversorgung 11 - 27 V DC  
Pin 2 GND, Geräteversorgung 0 V

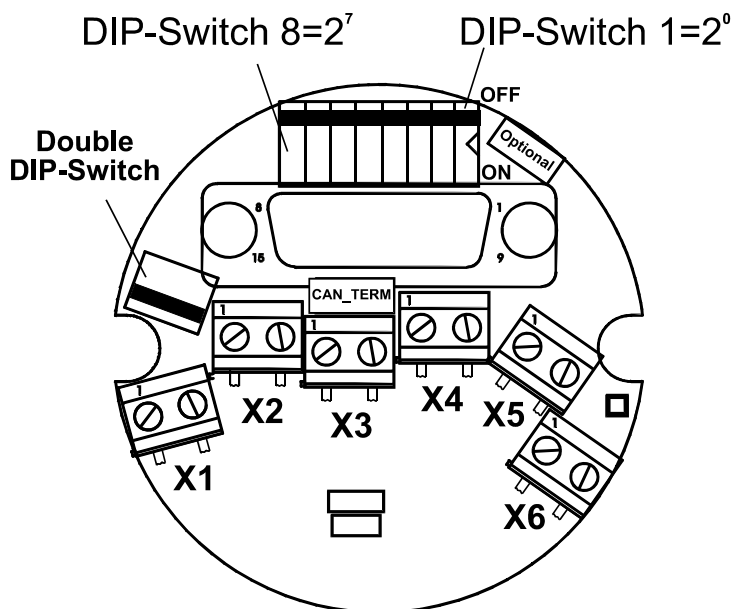

### Identifizier

DIP-Schalter 6 = Identifizier 2 <sup>5</sup>	DIP-Schalter 5 = Identifizier 2 <sup>4</sup>	DIP-Schalter 4 = Identifizier 2 <sup>3</sup>	DIP-Schalter 3 = Identifizier 2 <sup>2</sup>	DIP-Schalter 2 = Identifizier 2 <sup>1</sup>	DIP-Schalter 1 = Identifizier 2 <sup>0</sup>	Encoderadresse = Identifizier
off	off	off	off	off	off	1
off	off	off	off	off	on	2
off	off	off	off	on	off	3
:	:	:	:	:	:	:
on	on	on	on	on	off	63
on	on	on	on	on	on	64

### Baudrate

DIP-Schalter 8	DIP-Schalter 7	Baudrate
off	off	250 kBaud
off	on	250 kBaud
on	off	250 kBaud
on	on	250 kBaud

Die DIP-Schalter haben keine Funktion !

Durch die Firmware wird die Baudrate fest auf 250 kBaud eingestellt.

### Abschlußwiderstand (CAN-TERMINATOR)

	TERMINATOR: ON	TERMINATOR: OFF
Abschlußwiderstand	JA 123 Ω zwischen CAN_L und CAN_H	NEIN

### Double DIP-Switch

on	ohne galvanische Trennung
off	mit galvanischer Trennung

Verdrahtungsvarianten

1. Mit galvanischer Trennung

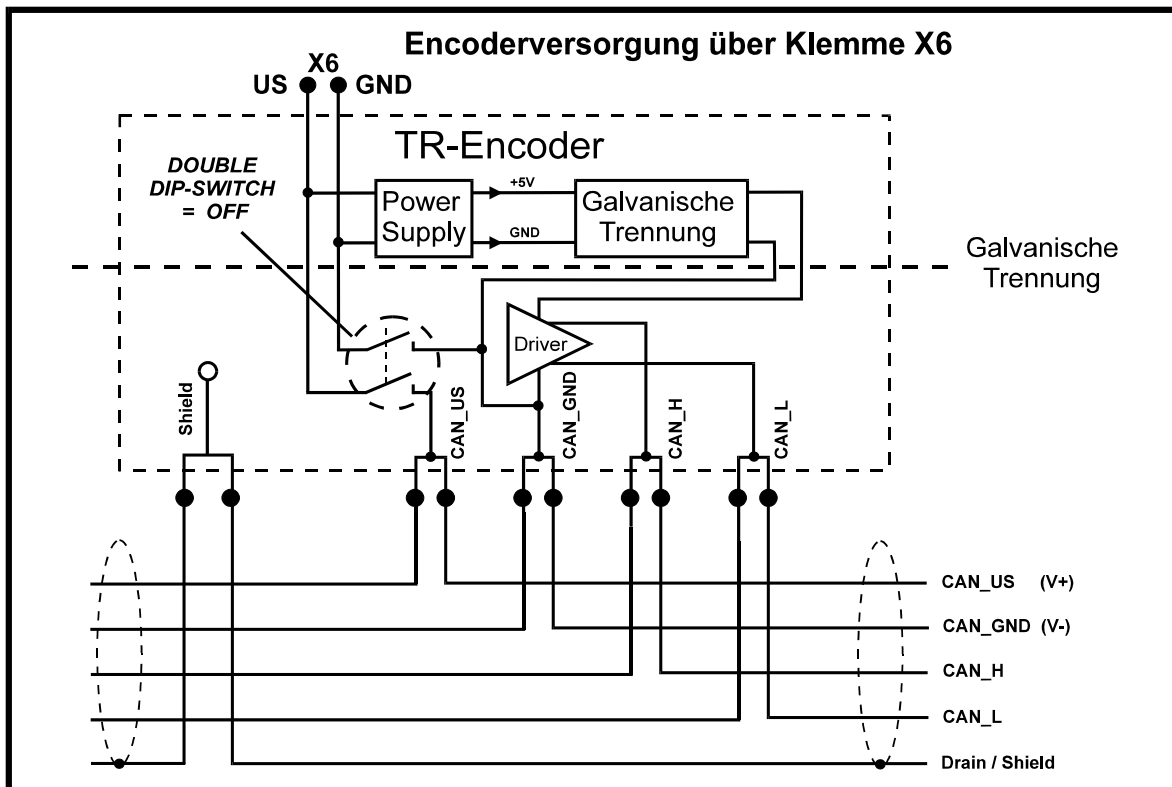

2. Ohne galvanische Trennung

