

Anforderung an Kundenwelle
Requirements for the customer shaft

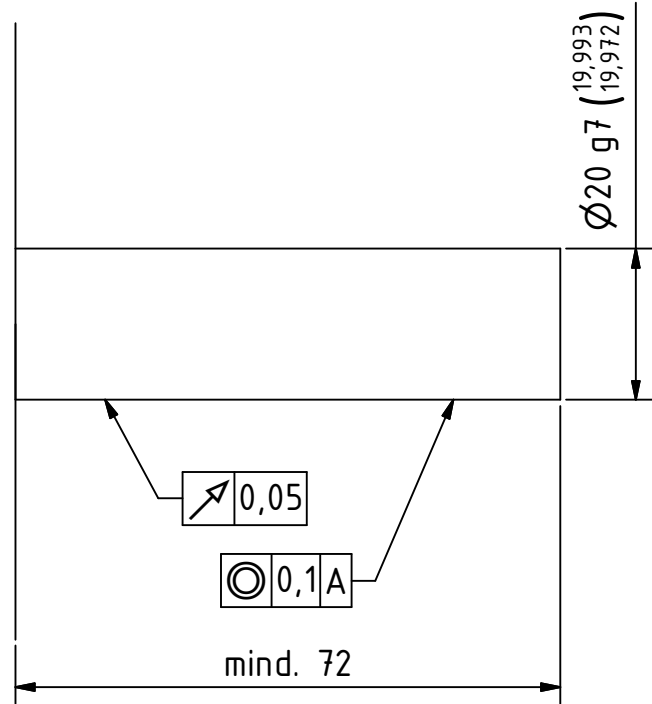

A Geberanbau
Encoder mounting

Nuteinsatz Kunststoff
Grooving insertion plastic

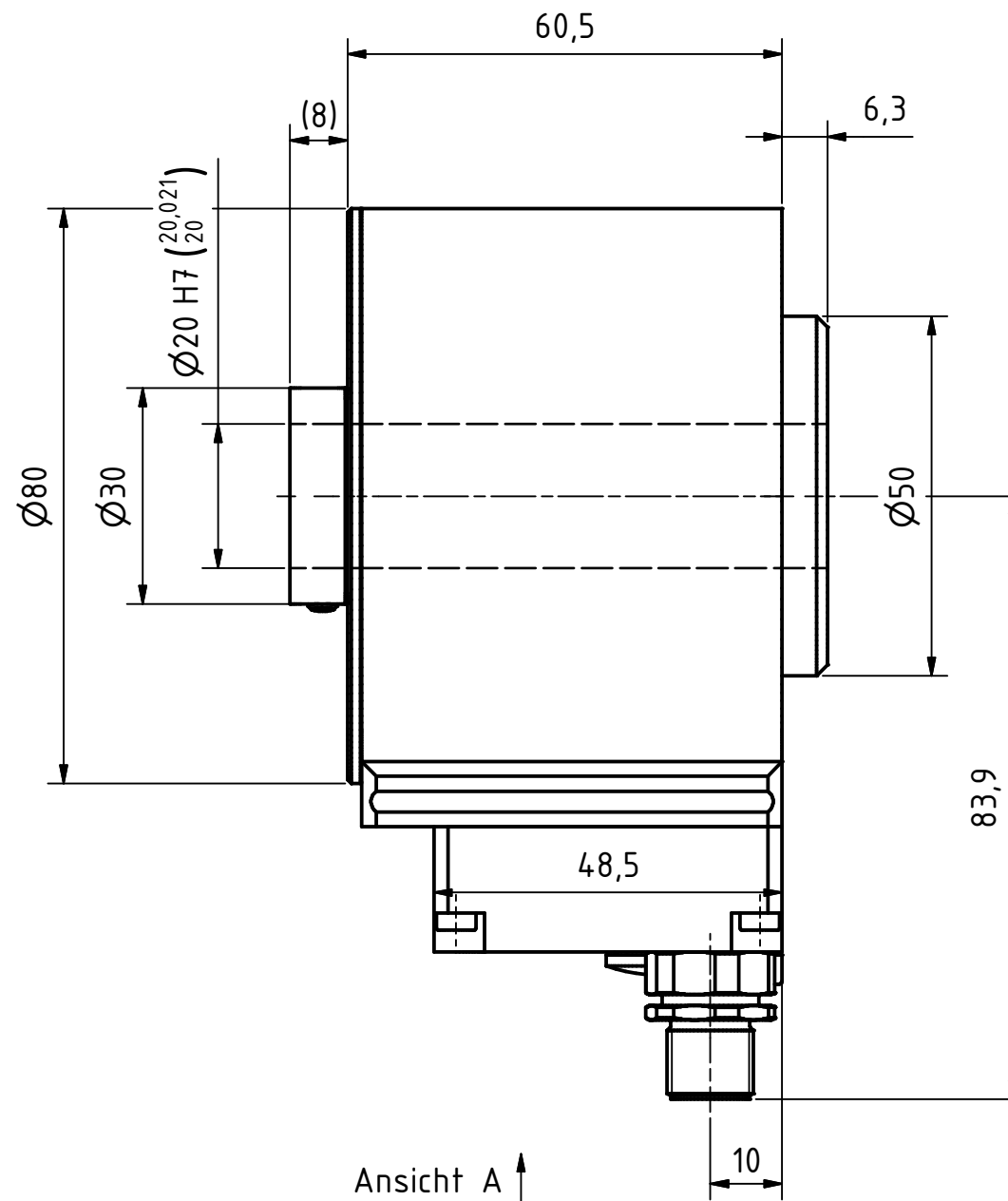

Ansicht A

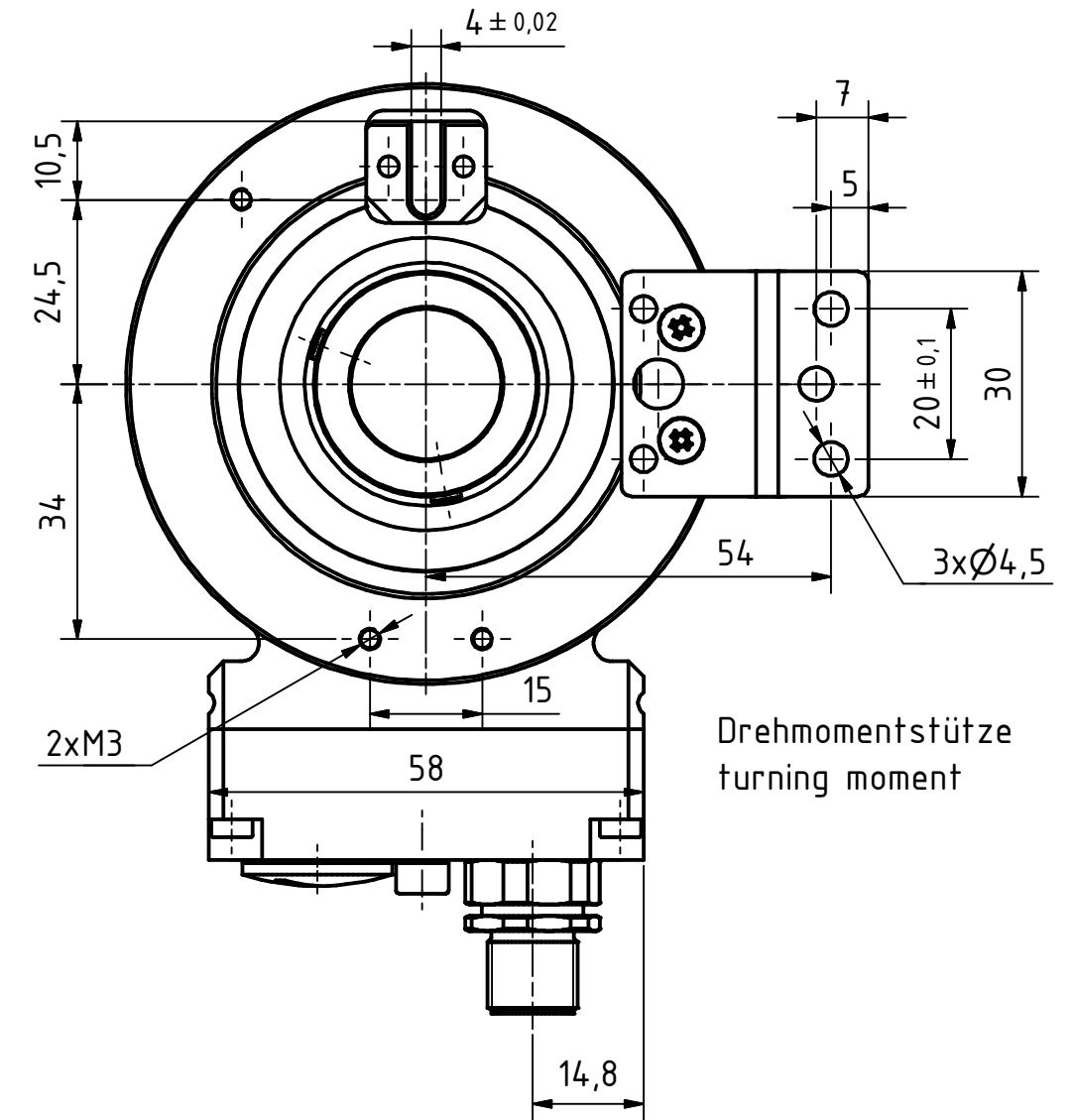

Drehmomentstütze
turning moment

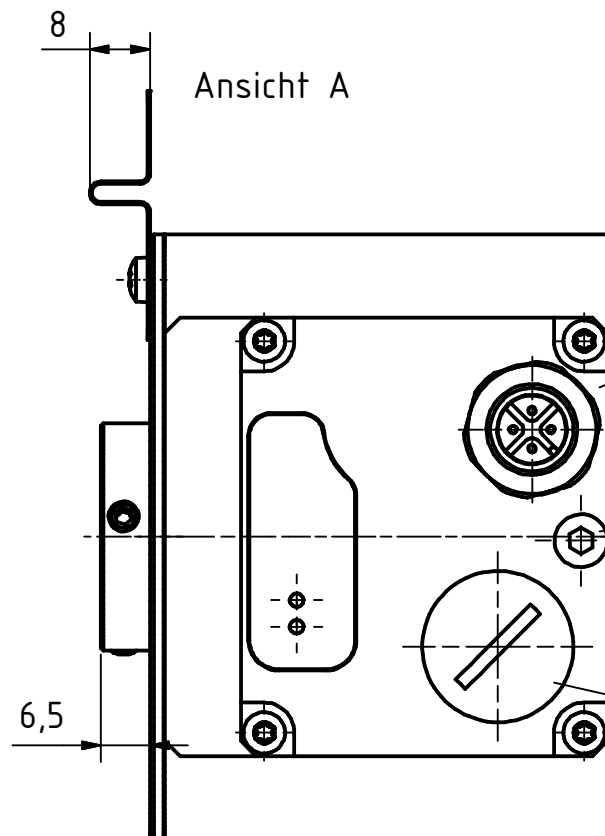

Ansicht A

4pol. M12-Stecker, a-codiert
4pin. M12-male-connector, a-coded

Gewinde M4 für
Potentialausgleich
thread m4 for
potential equalisation

Verschlussstopfen M16x1,5
dummy plug M16x1,5

Artikel-Nr. und Steckerbelegung: siehe Datenblatt
Article-No. and pin connections: see data sheet

	TR Electronic GmbH Eglisshalde 6 D-78647 Trossingen Tel. +49 7425 228-0 www.tr-electronic.de		Tolerierung ISO 8015 Maßstab 1 : 1 DIN A3	
	Zeichnungs-Nr. nur für diese Ausführung gültig Drawing-No. only for this type valid		CEH-802-M, $\varnothing 20H7$	
www.tr-electronic.de DXF+Info: info@tr-electronic.de		Zeichnungs-Nr.: / Drawing-No.: 04-CEH802M-M0013		Blatt 1 1 Bl.
Zustf.	Änderungen	Datum	Name	EDV-Nr.: