

Steckerbelegung

Laser-Entfernungs-Messgerät LE-200 DeviceNet™

Allgemeine Hinweise:

Die Can-Bus-Leitung (CAN_H und CAN_L) ist am Anfang bzw. am Ende mit einem Abschlusswiderstand (**CAN-TERMINATOR**) von 121 Ohm abzuschließen.

Um die ankommenden und abgehenden Signale separat verdrahten zu können, sind die CAN_H / CAN_L - Klemmen zweifach ausgeführt.

Begriffserläuterungen			
SMKDS 1-3,5:	Printklemme Phoenix Contact 10A/160V, Raster 3.5 mm, Anschlussrichtung 55°		
Anschlussvermögen:	starr 0,14 - 1,5 mm ²	flexibel 0,14 - 1 mm ²	Leitergrößen (AWG) 26 - 16
	flexibel mit Aderendhülse o. Kunststoffhülse 0,25 - 0,5 mm ²	flexibel mit Aderendhülse mit Kunststoffhülse 0,25 - 0,5 mm ²	
US:	Standard-Versorgungsspannung: 18 - 27 V DC, Gerät mit Heizung: 24 V DC (± 5%)		
US-Eingang:	1-Pegel > +8V, 0-Pegel < +2V, bis zu ±35V, 5 kOhm		
US-Ausgang:	1-Pegel > US-2V, 0-Pegel < 1 V, bis zu 100mA		
GNDI / GND	galvanisch voneinander getrennte Datenbezugspotentiale		

X1	Schraubklemme, 20-polig	
Pin 1 Pin 2 Pin 3	Signal GND (Bezugspotential Pin 2) US-Ausgang US-Eingang	Schaltein- und ausgang, programmierbar
Pin 4-6 + Pin 11-14	N.C.	dürfen nicht beschaltet werden!
Pin 7 Pin 8	0V-Versorgung US-Versorgung	Versorgungsspannung
Pin 9 Pin 10	RS485 – RS485 +	Programmierschnittstelle, TRWinProg
Pin 15 Pin 16 Pin 17 Pin 18 Pin 19 Pin 20	GNDI (Bezugspotential der CAN_L / CAN_H Signale) Shield (intern über RC-Glied auf Gehäuse) CAN_H CAN_H CAN_L CAN_L	CAN – Bus / Schirmung

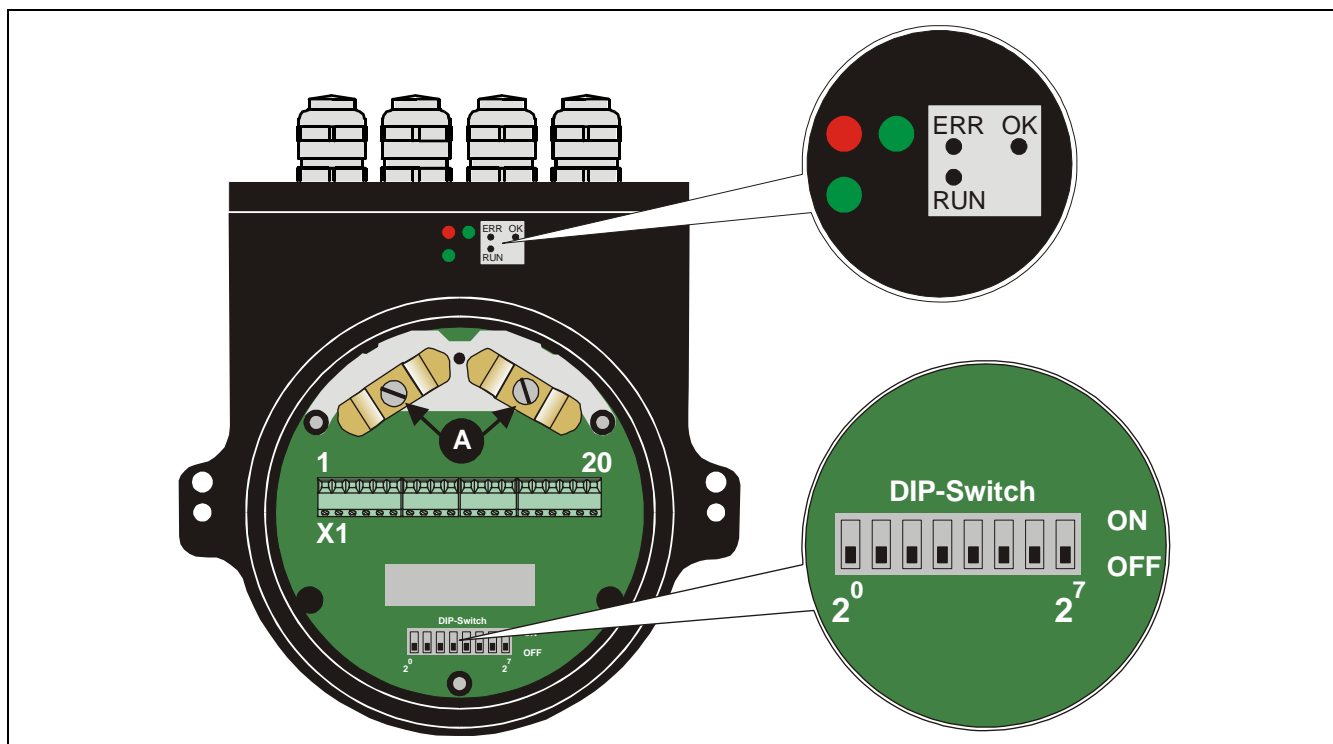

Steckerbelegung

Identifizier (ID), Laseradressierung						
DIP-6 = ID 2 ⁵	DIP-5 = ID 2 ⁴	DIP-4 = ID 2 ³	DIP-3 = ID 2 ²	DIP-2 = ID 2 ¹	DIP-1 = ID 2 ⁰	Adresse = ID
off	off	off	off	off	off	0
off	off	off	off	off	on	1
off	off	off	off	on	off	2
⋮	⋮	⋮	⋮	⋮	⋮	⋮
on	on	on	on	on	off	62
on	on	on	on	on	on	63

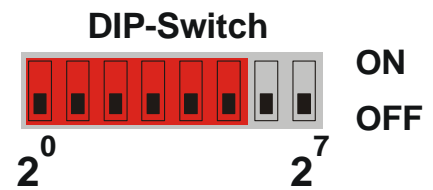

Baudrate			
DIP-8	DIP-7	Baudrate	Leitungslänge
off	off	125 kBaud	ca. 500 m
off	on	250 kBaud	ca. 250 m
on	off	500 kBaud	ca. 100 m

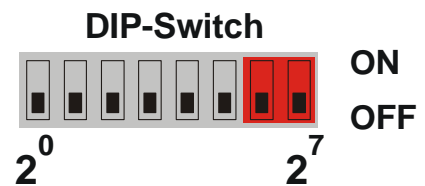

Status-LEDs	
Alle LEDs aus	Laser nicht On-Line - Kein Dup_MAC_ID-Test - Evt. keine Laser-Spannungsversorgung
RUN , grün	Laser On-Line, gewählte Verbindung aufgebaut - Zuordnung zu einem Master
RUN , grün blinkend	Behebbarer Fehler - z.B.: Die I/O-Verbindung ist im Time-out-Zustand
ERR , rot	- System abschalten, danach wieder einschalten - Laser-Gerät ersetzen
ERR , rot blinkend	- Dup-MAC-ID Test erfolgreich - Keine Zuordnung zu einem Master
OK , grün	Laser Hardware ok

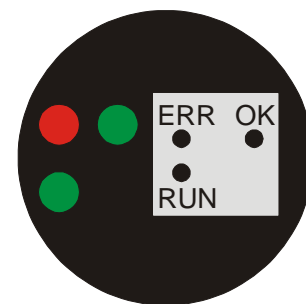

Verdrahtungsschema, Busanbindung

